



Make Classic Games

Índice

1. Introducción
2. Historia
3. Modelos
4. Juegos celebres
5. Arquitectura
6. Desarrollo para Atari 2600/7800
7. Ejemplos
8. Referencias

1. Introducción

En la historia de los videojuegos, no podemos olvidar de una de las grandes compañías que fueron pioneras en el entretenimiento electrónico; estamos hablando de Atari.

Esta compañía fue la encargada de entre otros, darnos el famoso Pong e incluso de tener el considerado peor juego de la historia.

2. Historia

Atari fue una empresa pionera que se fundó en 1972; siendo la encargada de sacar al mercado una de las primeras consolas (primera generación) estamos hablando del Atari Pong.

Más adelante, sacó varias consolas como la Atari 2600/7800 e incluso computadoras como la Atari 400/800 e incluso en el mundo de 16 bits con los famosos Atari ST.

Durante su historia, Atari fue vendida por varias empresas debido a pocas ventas; sobre todo, tras el fracaso de la Atari Jaguar en 1993. Por lo que quedó en bancarrota.

Hoy en día, atari ha continuado haciendo juegos y sobre todo ha sacado hardware a través de miniconsolas y recopilatorios.



3. Modelos (consolas)



Atari Pong (1972)



Atari 2600 (1977)



Atari 5200 (1982)



Atari 7800 (1984)



Atari XEGS (1987)



Atari Lynx (1989)

3. Modelos (consolas)



Atari Jaguar (1993)

3. Modelos (Ordenadores 8 bits)



Atari 400(1979)



Atari 800(1980)



Atari 600XL(1983)



Atari 1200XL(1983)



Atari 65XE(1985)



Atari 130XE(1985)

3. Modelos (Ordenadores 16 bits)



Atari Portfolio(1989)



Atari 520ST (1985)

3. Modelos (Ordenadores 32 bits)



Atari TT030(1990)



Atari Falcon (1992)

4. Juegos

Atari, siempre ha tenido juegos bastante notables.. algunos buenos.. otros... no tanto.



Pong (1972)



Adventure Dragon(1979)



Pacman(1980)

4. Juegos

Atari, siempre ha tenido juegos bastante notables.. algunos buenos.. otros... no tanto.



Asteroids (1972)



Galaxian(1979)



Defender(1980)

4. Juegos



E.T (1982)

5. Arquitectura

Vamos a centrarnos en la consola Atari 2600; veamos sus características y su arquitectura.

Características

Característica	Descripción
CPU	MOS 6507 a 1,19Mhz
Memoria	128 Bytes integrados en Chip más otros 256 opcionales en cartucho
Vídeo	160x190 Píxeles 128 colores por pantalla; 4 colores por línea
Almacenamiento	4KB (o 32KB con programación de memoria) en ROM (Cartucho)
Entrada	2 Conectores DE-9 para controladores más otros interruptores en la consola

5. Arquitectura

Arquitectura

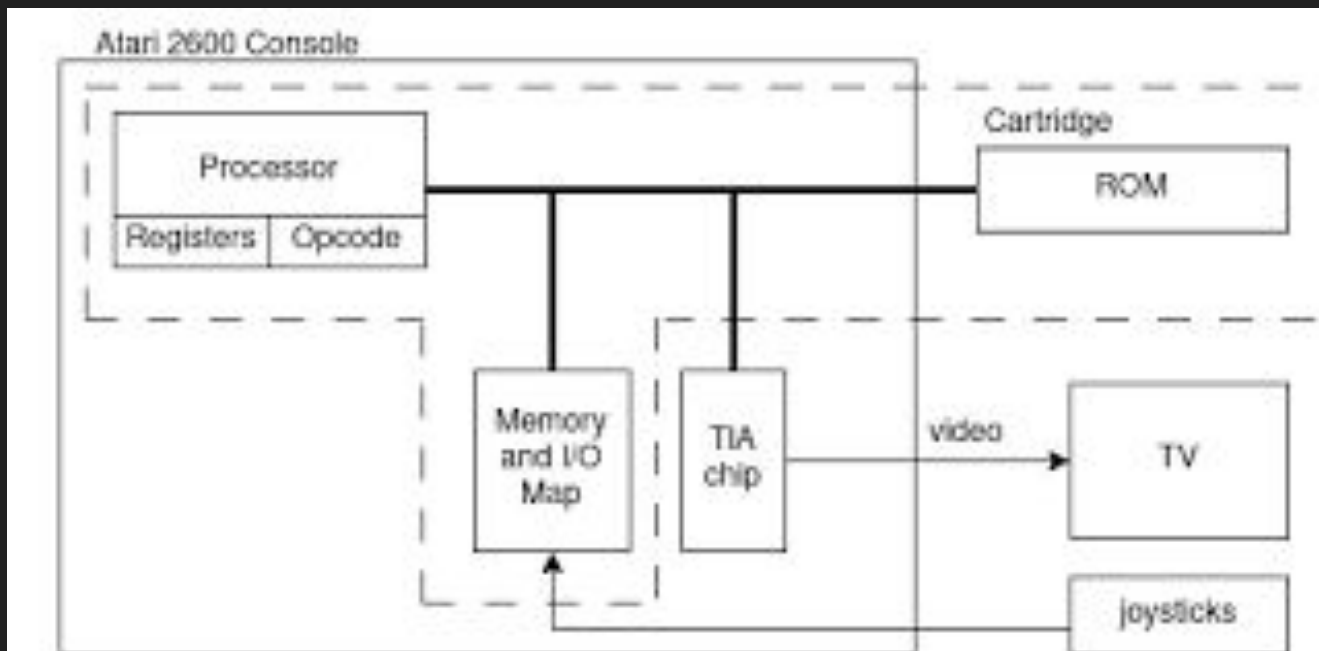

6. Desarrollo para Atari 2600/7800

La atari 2600 tiene un procesador basado en MOS 6507 por lo que es compatible con el código ensamblador de este procesador (Como hemos visto anteriormente); por lo que para desarrollar para este sistema, podemos utilizar las siguientes herramientas:

- *DASM*: Ensamblador ya preparado para esta arquitectura.
- *Batari BASIC*: Para poder utilizar el lenguaje de programación basic.
- *Stella*: Emulador para Atari 2600 (VCS).
- *Z26*: Emulador para Atari 2600.

6. Desarrollo para Atari 2600/7800

DASM

DASM es un programa ensamblador preparado para Atari 2600; permite crear ROMS y ejecutables para esta arquitectura. Además, es libre y distribuido bajo la licencia GPL.

Puedes encontrar más información y descargas en su web:

<https://dasm-assembler.github.io/>

También el código fuente en: <https://github.com/dasm-assembler/dasm>

6. Desarrollo para Atari 2600/7800

Batari Basic

Batari basic, es un compilador del lenguaje de programación Basic para Atari 2600. Permite trabajar con el lenguaje de programación Basic para este sistema.

Además, también hay disponibles IDEs e incluso una extensión para Visual Studio Code para utilizar esta API.

Puedes encontrar más Información en: <https://bataribasic.com/download.html>

La extensión para VSCODE:

<https://marketplace.visualstudio.com/items?itemName=chunkypixel.atari-dev-studio>

[o](#)

6. Desarrollo para Atari 2600/7800

Stella

Stella, es un emulador para atari 2600 VCS, basado en SDL2.

Puedes descargarlo desde la página oficial: <https://stella-emu.github.io/>



6. Desarrollo para Atari 2600/7800

Z26

Z26, es un emulador para atari 2600, basado en SDL2 y OpenGL.

Puedes descargarlo desde la página oficial:

<https://www.whimsey.com/z26/index.php>



7. Ejemplos

Vamos a tratar de ver un ejemplo de desarrollo para esta consola; vamos a tratar de ver los siguientes ejemplos:

- Hello World en assembler.
- Hello World utilizando Basic.

7. Ejemplos

Hello World Asm 2600

Vamos a utilizar el lenguaje de ensamblador para el procesador MOS 6507 para crear un ejemplo.

Puedes descargarlo desde: <https://gist.github.com/chesterbr/5864935>

7. Ejemplos

Hello World Batari Basic

De igual forma, podemos utilizar el lenguaje de programación BASIC, para crear un hola mundo utilizando la API Batari Basic.

```
rem Hello World

playfield:
.....
.....X.X.XXX.X...X...XXX.....
.....X.X.X...X...X...X.X.....
.....XXX.XX..X...X...X.X.....
.....X.X.X...X...X...X.X.....
.....X.X.XXX.XXX.XXX.XXX.....
.....
.....X...X.XXX.XX..X...XX.....
.....X...X.X.X.X.X.X...X.X.....
.....X.X.X.X.X.XX..X...X.X.....
.....XX.XX.XXX.X.X.XXX.XX.....
end

COLUPF = 14

mainloop
drawscreen
goto mainloop
```

8. Referencias

- Atari: <https://es.wikipedia.org/wiki/Atari>
- DASM: <https://github.com/dasm-assembler/dasm>
- Z26: <https://www.whimsey.com/z26/index.php>
- Batari Basic: <https://bataribasic.com/>