



PlayStation 2

Make Classic Games

Índice

1. Introducción
2. PlayStation 2
 - a. Historia
 - b. Especificaciones técnicas
 - c. Modelos
 - d. Juegos
 - e. Accesorios
3. Arquitectura
4. Desarrollo para PS2
5. Ejemplos
6. Referencias

1. Introducción

La PlayStation 2 (PS2) es una de las consolas de videojuegos más influyentes y exitosas de la historia. Lanzada por Sony en el año 2000, revolucionó la industria con su potente hardware, compatibilidad con DVD y una biblioteca de juegos extensa. Con más de 155 millones de unidades vendidas, se convirtió en la consola más vendida de todos los tiempos.



2. PlayStation 2

Sony PlayStation 2, es la segunda consola doméstica que lanzó Sony tras su éxito con Sony PlayStation.

Una de sus principales características es el uso del DVD que tuvo gran éxito y permitió no solo crear software con más capacidad; sino también poder usar la consola como centro multimedia.



2. PlayStation 2

Historia

La Sony Playstation 2, fue lanzada en Marzo del año 2000 en japon y el octubre del mismo año en america (en europa y otras zonas fue en noviembre). Tras unas primeras ventas espectaculares y con alguna escasez de consolas, sony logro tener un buen inicio.

Durante el año 2002, Sony comenzo a apostar por el juego online a traves de diferentes adaptadores ya que sus competidores (sega con dreamcast y Microsoft con XBOX) apostaron por ello.

En el año 2005, Sony lanzo al mercado la PS2 "slim" que tenia algunas modificaciones aunque tuvo algun defecto con la fuente de alimentacion; a finales de ese año, Sony sacó un modelo ya con estos problemas solucionados.

En el año 2013, Sony anuncio el fin de la produccion de PS2; vendiendo más de 155 millones "y contando".

2. PlayStation 2

Especificaciones Técnicas

CPU	Emotion Engine MIPS 5900 a 294Mhz (299Mhz en Slim)
GPU	Graphics Synthesizer a 147.5 MHz
Memoria	32 MB de RAM y 4 MB de VRAM
Almacenamiento	tarjeta memoria 8MB (ampliable) 128K (PS1), CD-ROM, DVD-ROM, DVD-Video... capacidad para disco duro
E/S	2 Puertos controlador, 2 puertos tarjetas, 1 ranura expansión (solo FAT) 2 puertos USB 1.1, 1 puerto firewire (solo FAT); puerto sonido con salida DTS (fibra), salida AV

2. PlayStation 2

Modelos



Fat SCPH-10000 a SCPH-18000(2000)



Slim Ver 1 SCPH-70000(2005)

2. PlayStation 2

Juegos

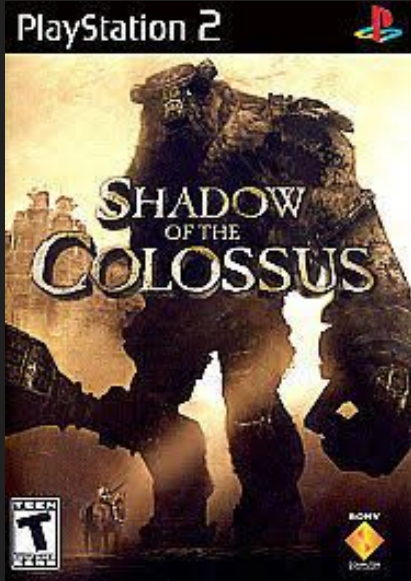

2. PlayStation 2

Linux

Existe una distribución de Linux para PS2; aunque ya descatalogada, hay versiones que la comunidad ha seguido avanzando.

Puedes encontrar más Información en:

<https://makeclassicgames.dev/pdfs/PS2linux.pdf>



2. PlayStation 2

Accesorios



3. Arquitectura

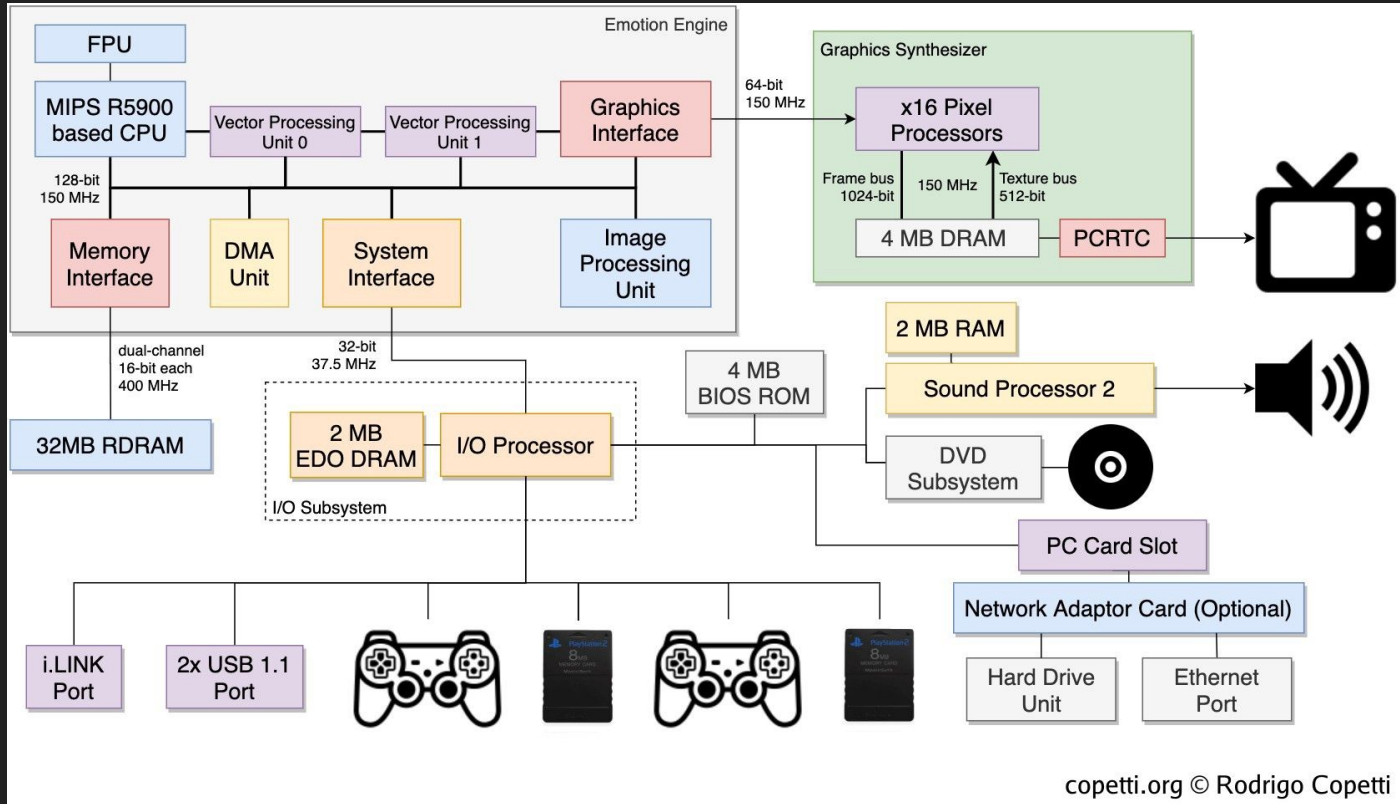

4. Herramientas de Desarrollo

Existen varias herramientas de desarrollo para PS2:

- PS2Dev: Conjunto de herramientas para realizar desarrollos caseros para PS2: <https://github.com/ps2dev/ps2dev>
- Imagen Docker para PS2Dev: <https://hub.docker.com/r/ps2dev/ps2sdk>
- Información para Desarrollo de PS2 (Wiki): <https://www.psdevwiki.com/ps2/>

No podemos olvidar un emulador para probar los desarrollos:

- PCSX2: <https://pcsx2.net>

5. Ejemplos de Desarrollo

Puedes encontrar ejemplos de desarrollo en el repositorio de PS2SDK:

<https://github.com/ps2dev/ps2sdk>

Tanto para el uso de EE como del uso del IOP.

Además, de ver diferentes usos de USB, disco duro, DVD,etc...

6. Referencias

- PlayStation 2 (Wikipedia): https://es.wikipedia.org/wiki/PlayStation_2
- Arquitectura (Copetti.org): <https://www.copetti.org/>
- PlayStation 2 Modelos (Wikipedia):
https://en.wikipedia.org/wiki/PlayStation_2_models
- Accesorios PS2 (Wikipedia):
https://en.wikipedia.org/wiki/PlayStation_2_accessories