



Dreamcast

Make Classic Games



Índice

1. Introducción
2. Sega Dreamcast
 - a. Historia
 - b. Especificaciones Técnicas
 - c. Juegos
 - d. Accesorios
3. Arquitectura
4. Desarrollo para DreamCast
5. Ejemplos de Desarrollo
6. Referencias



1. Introducción

No podemos olvidar de la última consola creada de Sega; una consola que se adelantó a su tiempo y que muchos tienen grandes recuerdos.

Hablamos claramente de la Sega DreamCast viendo su historia, características y además veremos cómo desarrollar para esta consola.



2. Sega Dreamcast

La Sega Dreamcast es la última consola manufacturada por Sega y que pertenece a la sexta generación de consolas junto a la Playstation 2 y XBox.

Fue una consola pionera en varios aspectos como en el juego online; descarga de juegos y otros aspectos; sin embargo, debido a varios factores no tuvo mucho éxito.



2. Sega Dreamcast

Historia

Sega DreamCast salió al mercado en Japón el 14 de octubre de 1998, en Norteamérica en Septiembre de 1999 y en Europa en Octubre del mismo año.

Sin embargo, las ventas de esta consola no fueron muy buenas llegando a 800.000 unidades vendidas al llegar el año 2000.

Durante esta época Sony con su PlayStation 2 tuvo bastante mayor éxito y en este caso hizo que muchas empresas de terceras partes apostaran por este sistema haciendo que Sega finalmente en 2001 anunciara que dejaba de fabricar consolas.

Se estima que se han vendido cerca de 9,1 Millones de unidades; aportando títulos hasta el año 2002 (oficialmente) y permitiendo reparaciones hasta el año 2007.



2. Sega Dreamcast

Especificaciones Técnicas

CPU	SH-4 RISC CPU con 128 Bit FPU para cálculos 3D(200 MHz, 360 MIPS, 1.4 GFLOPS)
Memoria	RAM: 16MB 64 bit, VRAM: 8MB (4x16bit), SoundRam: 2MB
GPU	PowerVR2 (CLX2, 7.0 Mil polygons/second, además de otras características como filtrado, antialiasing y triple buffer).
Sonido	Yamaha AICA Sound Processor: 22.5 MHz 32-Bit ARM7 RISC CPU: 45 MHz, 64 canales PCM).
Almacenamiento	GD-ROM (discos de hasta 1GB). VMU capacidad de 1Mbit
Redes	Modem Integrado y adaptador Banda Ancha (por separado).
E/S	VMU (Virtual Memory Card) y hasta 4 controladores en consola.



2. Sega Dreamcast

Juegos

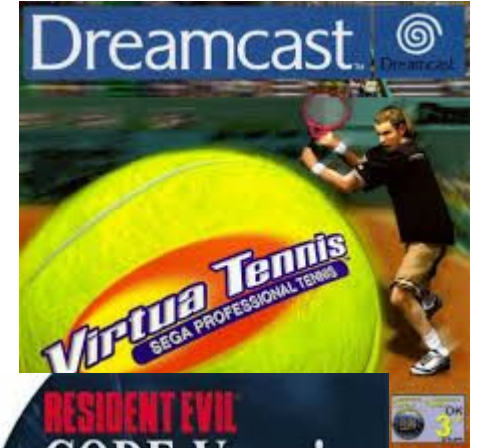

2. Sega Dreamcast

Accesorios



3. Arquitectura

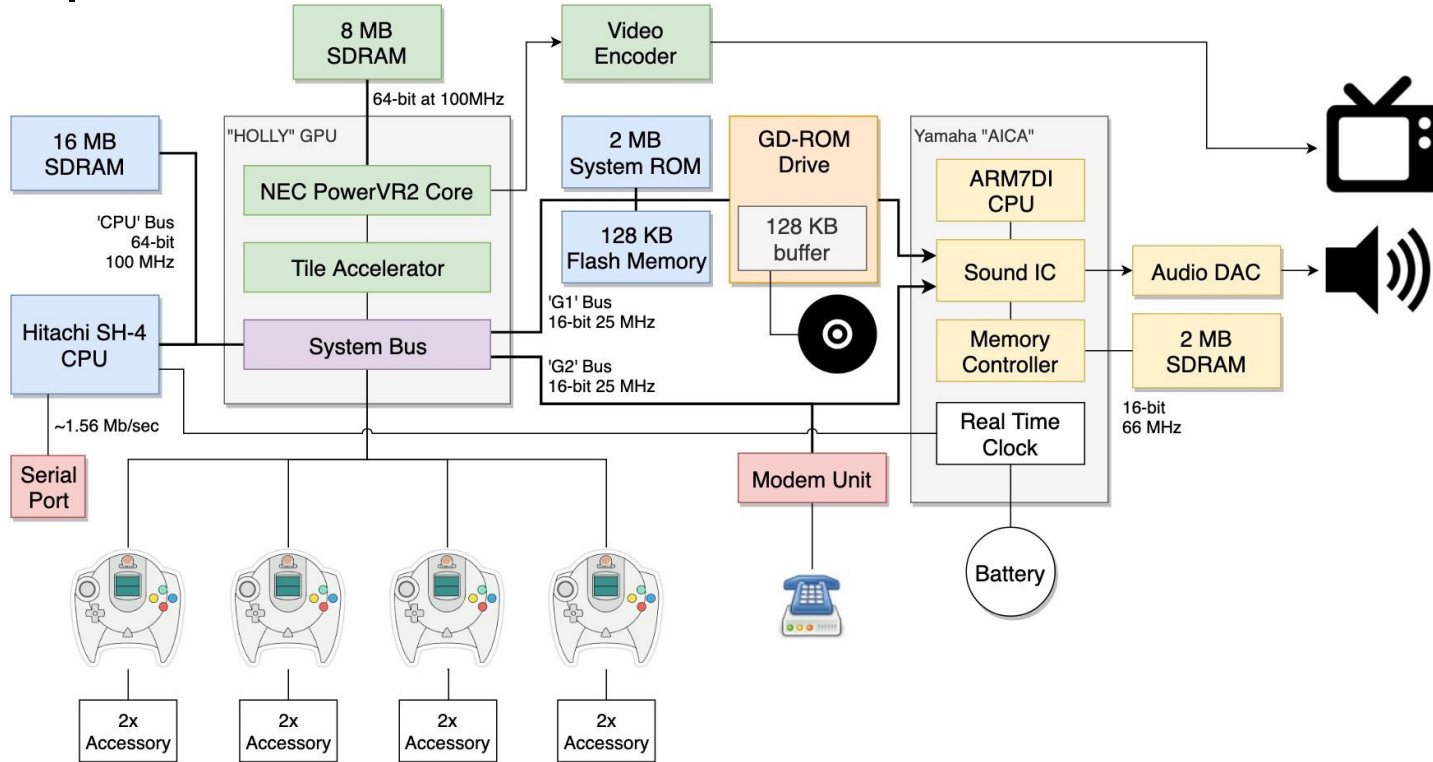

4. Desarrollo para Sega DreamCast

Hoy en día podemos encontrar diferentes herramientas para desarrollar para Sega Dreamcast; vamos a ver algunas de ellas:

- DreamSDK
- KalistiOs
- Raylib4DreamCast
- Emulador Redream



4. Desarrollo para Sega DreamCast

DreamSDK

DreamSDK, es un conjunto de herramientas para desarrollar para Sega DreamCast; tiene un instalador fácil de usar y es bastante liviano.

Puedes tener más información en su página web: <https://dreamsdk.org/>



4. Desarrollo para Sega DreamCast

KallistiOS

KallistiOs es un conjunto de herramientas y un Sistema Operativo para Dreamcast. Además de que tiene mucha información para trabajar con sus herramientas. Además, permite enviar y probar los desarrollos a la propia consola.

Puedes tener más información en su página web:

<https://github.com/KallistiOS/KallistiOS>

Y las instrucciones de instalación en la siguiente wiki:

https://dreamcast.wiki/Getting_Started_with_Dreamcast_development



4. Desarrollo para Sega DreamCast

Raylib

Basándose en el anterior Kit de desarrollo, se ha creado un port de la Librería Raylib.

Puedes tener más información en su página web:

<https://github.com/raylib4Consoles/raylib4Dreamcast/blob/main/InstallDreamcast.md>



4. Desarrollo para Sega DreamCast

Redream

Por supuesto, necesitaremos un emulador si no disponemos de las herramientas necesarias para enviar a una consola.

Por ello podemos utilizar redream como emulador.

Puedes tener más información en su página web: <https://redream.io/>



5. Ejemplos

Vamos a ver algunos ejemplos de KalistiOs e incluso utilizando Raylib:

- KalistiOs: <https://github.com/KallistiOS/KallistiOS/tree/master/examples>
- Raylib:
<https://github.com/raylib4Consoles/raylib4Dreamcast/tree/main/samples>



6. Referencias

- DreamCast (Wikipedia): <https://en.wikipedia.org/wiki/Dreamcast>
- Dreamcast (Sega Wiki): <https://sega.fandom.com/wiki/Dreamcast#Hardware>
- SegaRetro: https://segaretro.org/Category:Dreamcast_accessories
- Rodrigo Copetti: <https://www.copetti.org/writings/consoles/dreamcast/>

